

Инструкция по сборке BasicRobot

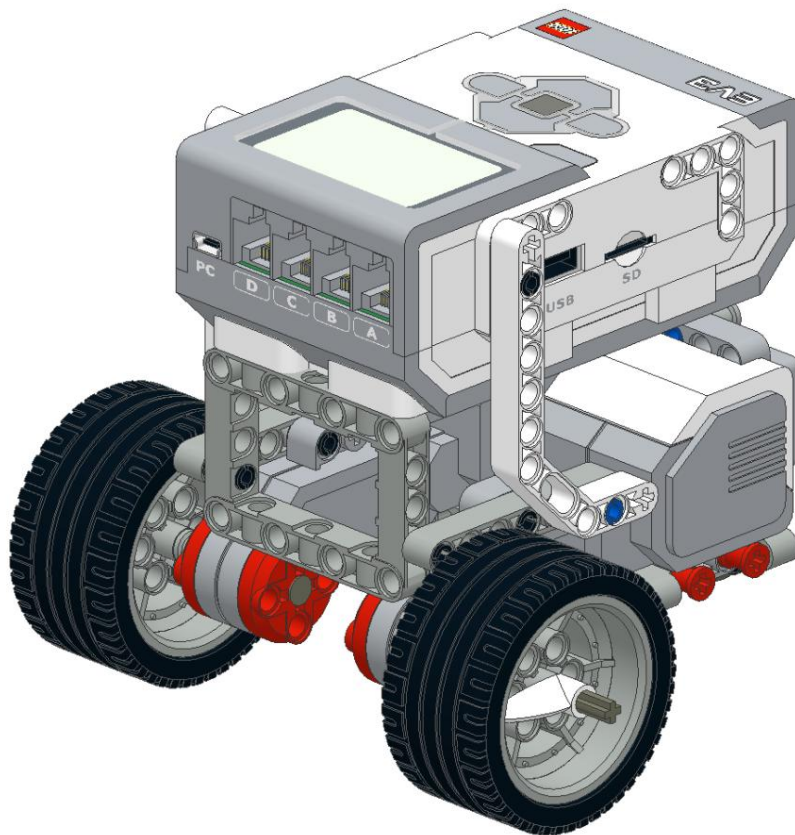

При создании данных схем сборки использовалась инструкция RileyRover - EV3 Classroom robot design <http://www.damienkee.com/>

Составил Кельдышев Денис Александрович при участии Солодянкина Андрея, г. Глазов
email: denis.keldishev@yandex.ru

Оглавление

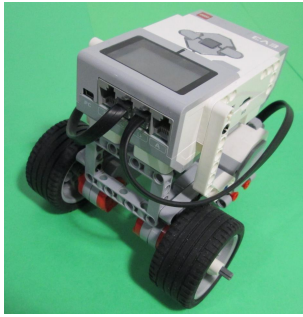

- 3



- 13

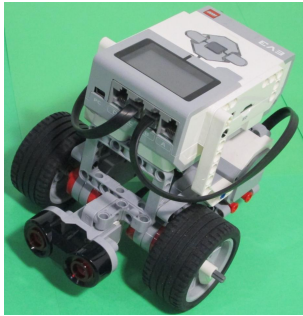

- 9

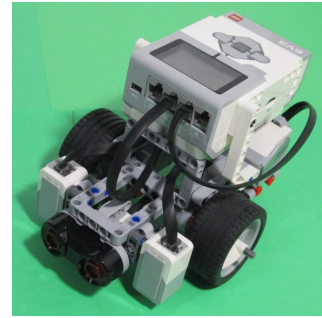

- 14

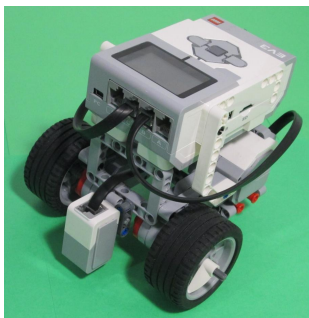

- 10

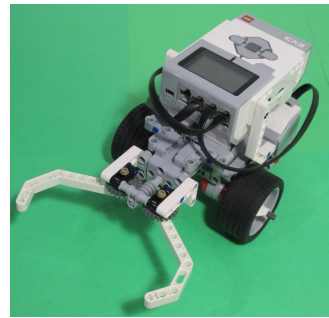

- 15



- 11



- 18



- 12

Сборка левого мотора

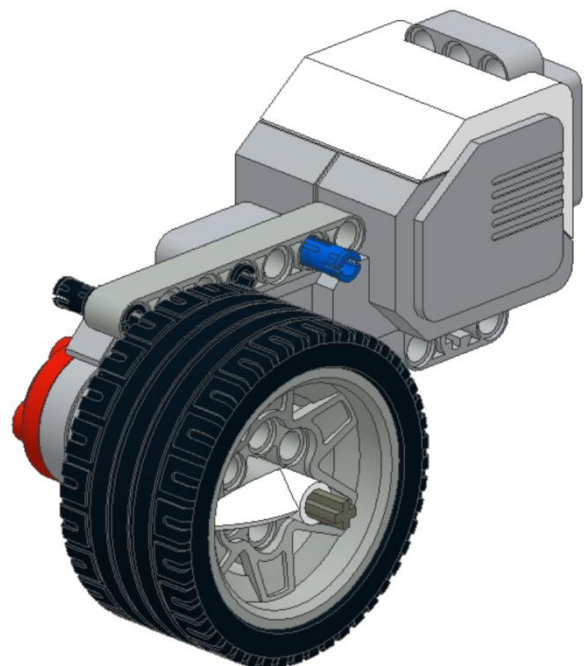
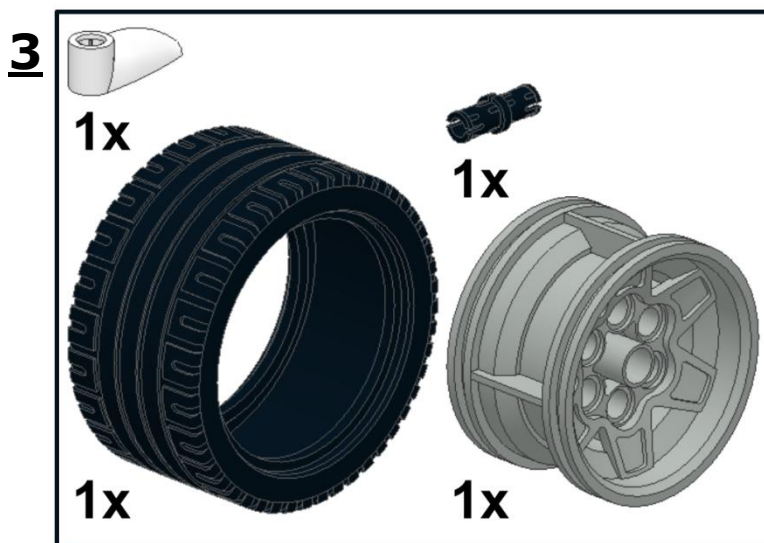
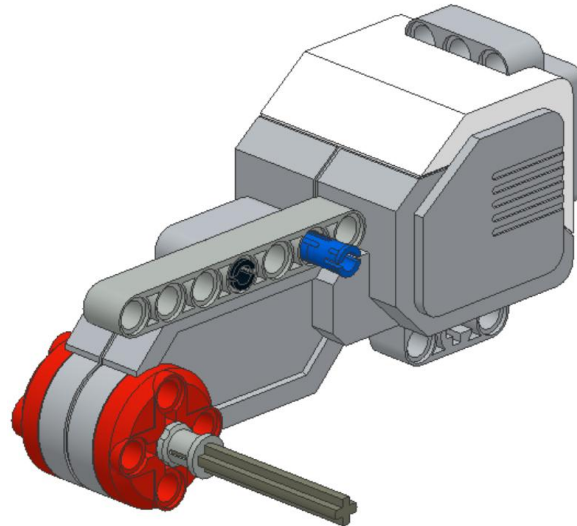
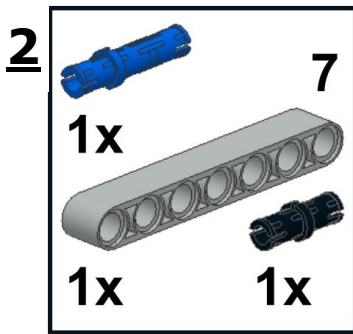
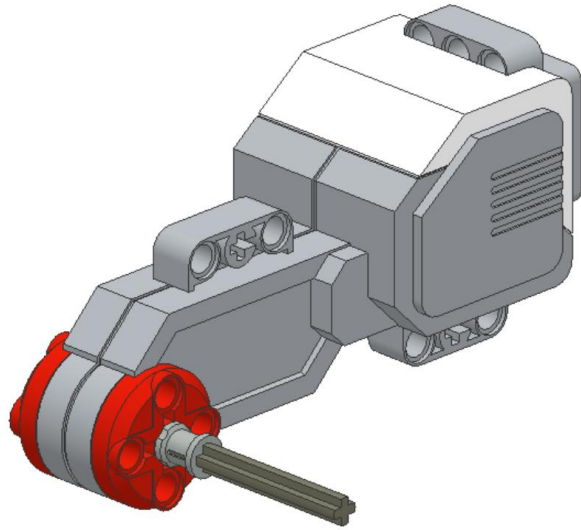
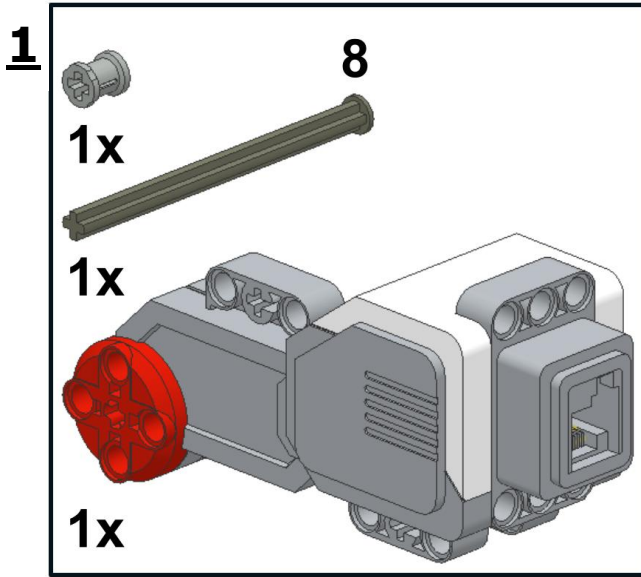

Сборка правого мотора

4

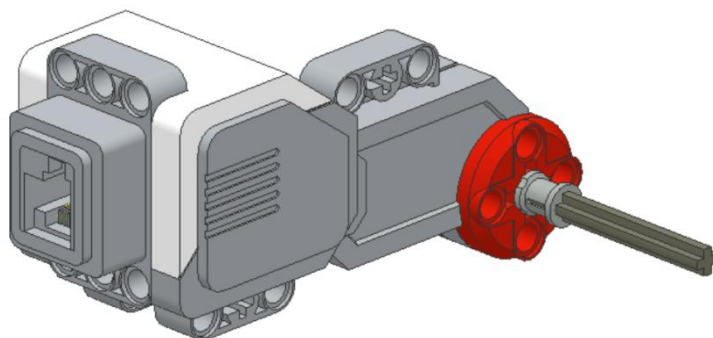
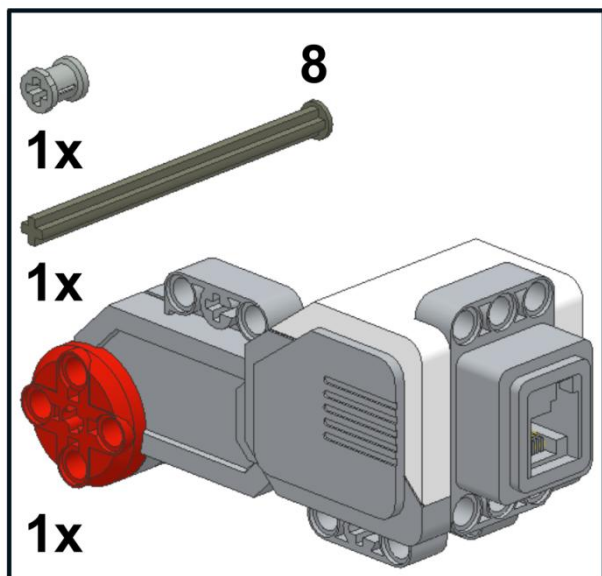

5

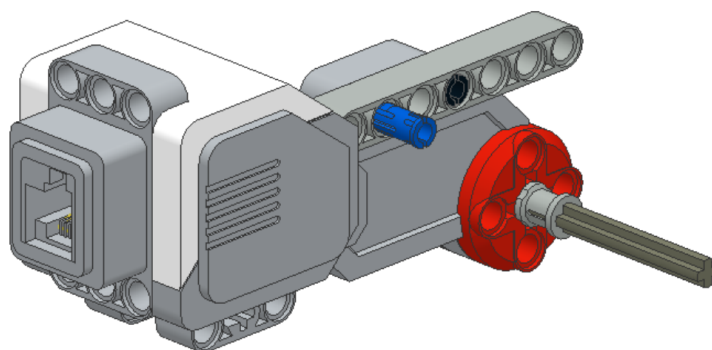
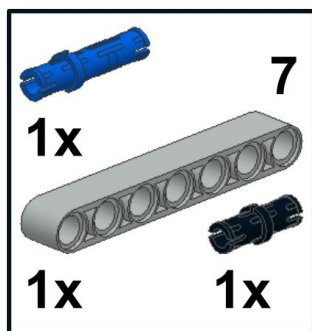

6

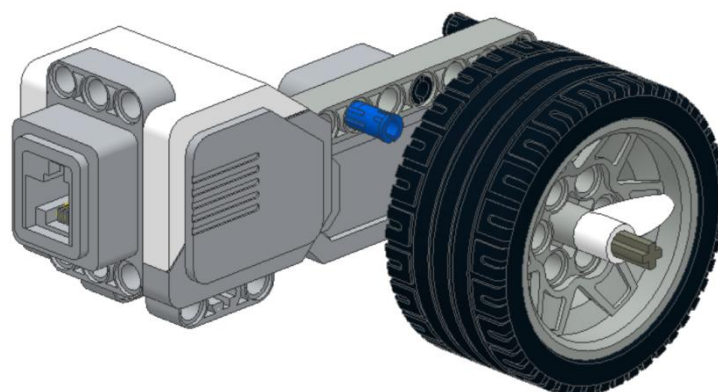

Соединение моторов

7

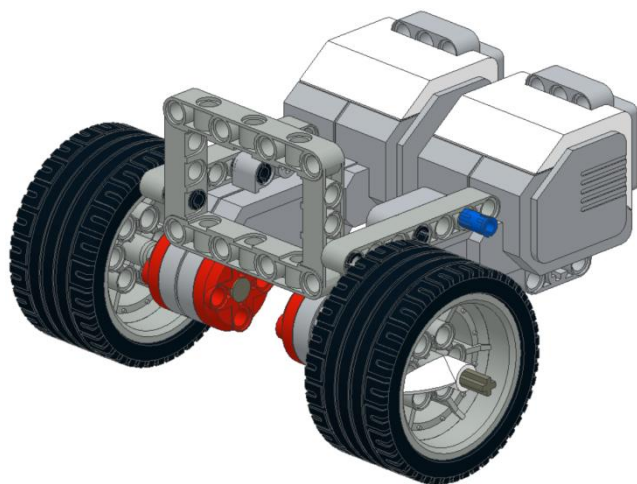
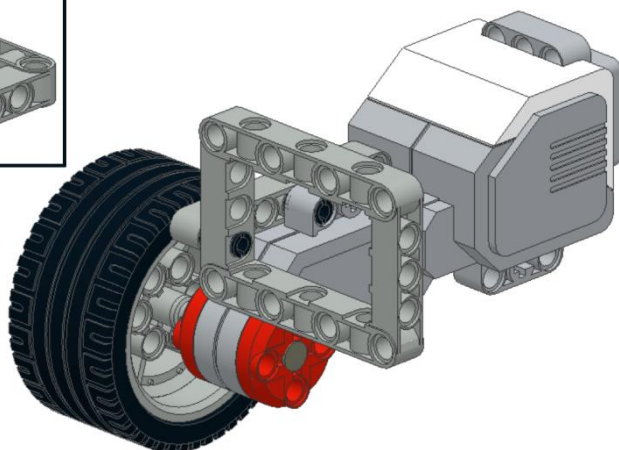
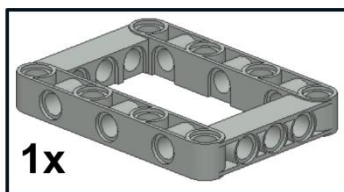

8

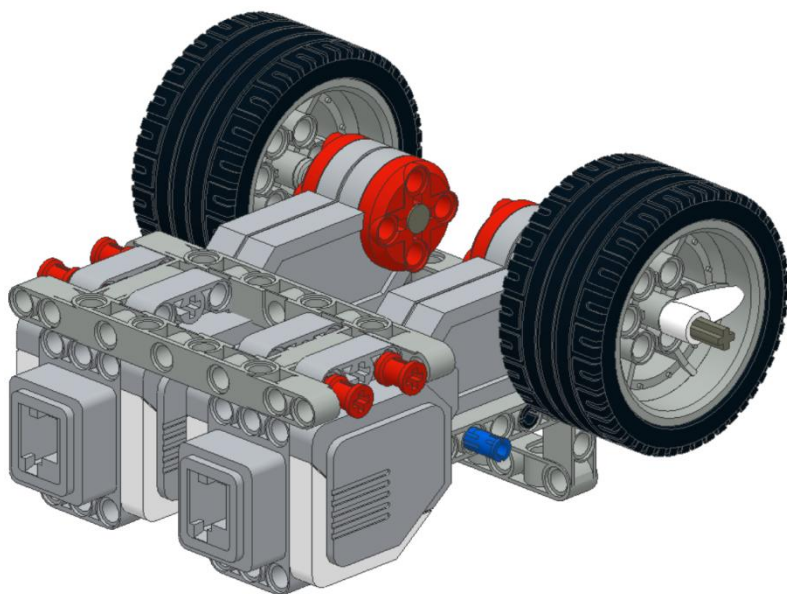
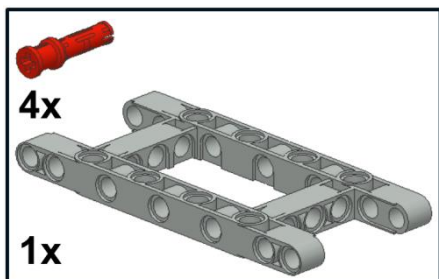

Третья точка опоры и задняя поддержка

9
4x

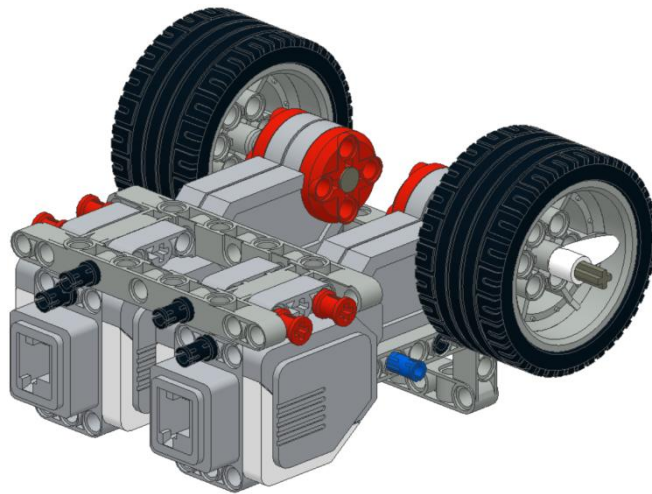

10
2x
1x 2x

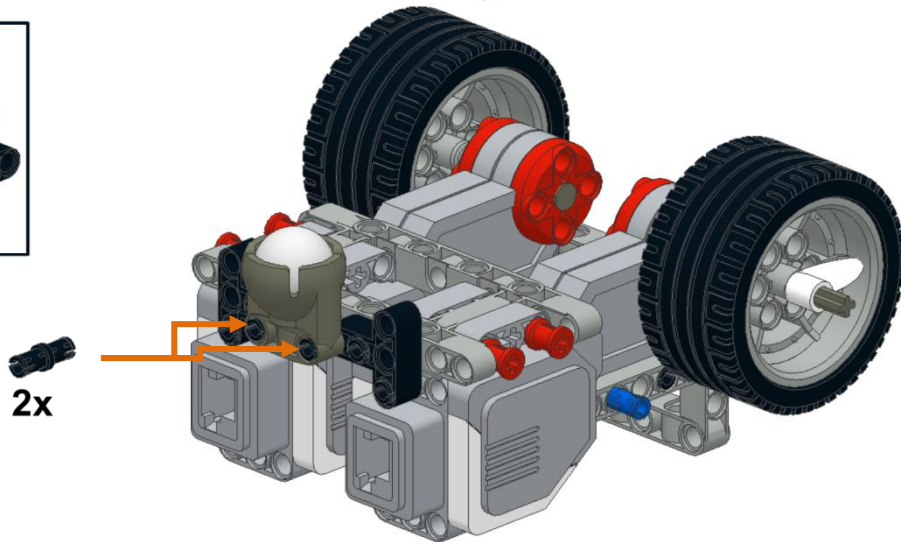

11
2x
1x 2x

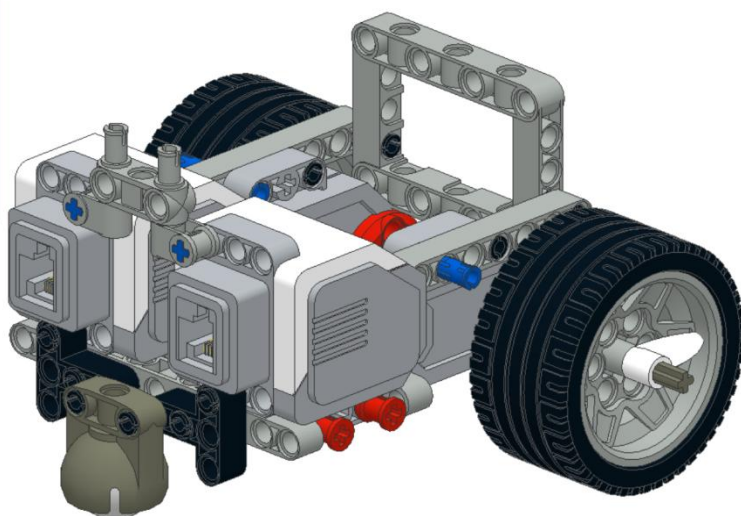

Присоединение модуля EV3

12

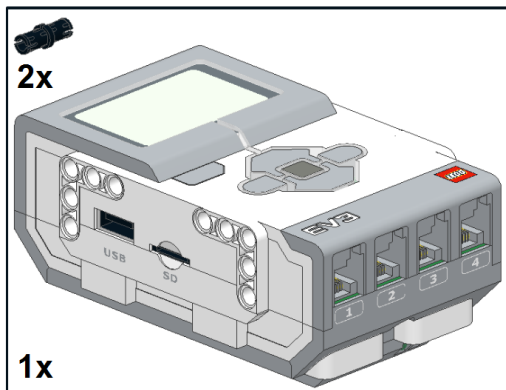

2x

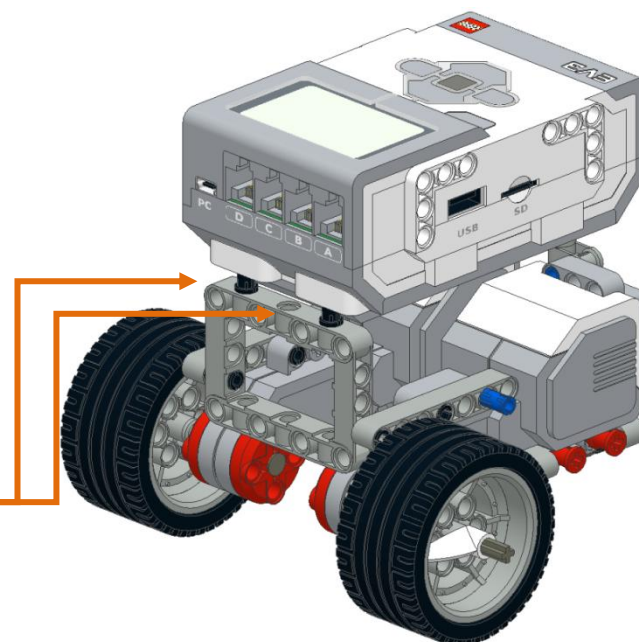

13

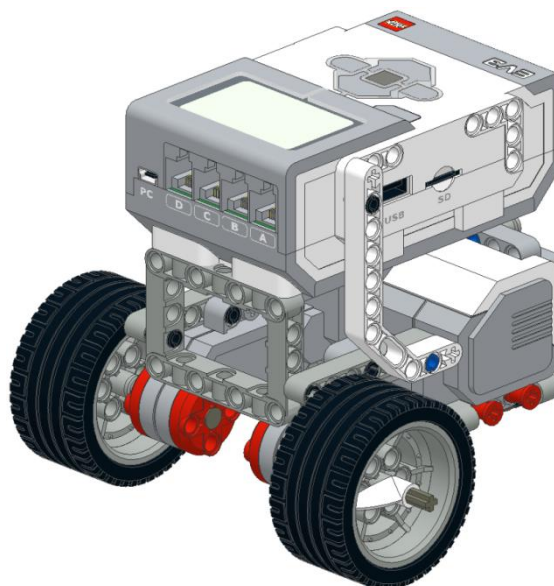
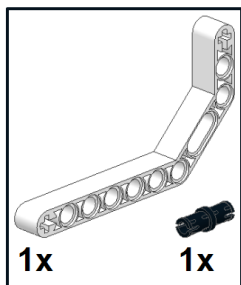

14

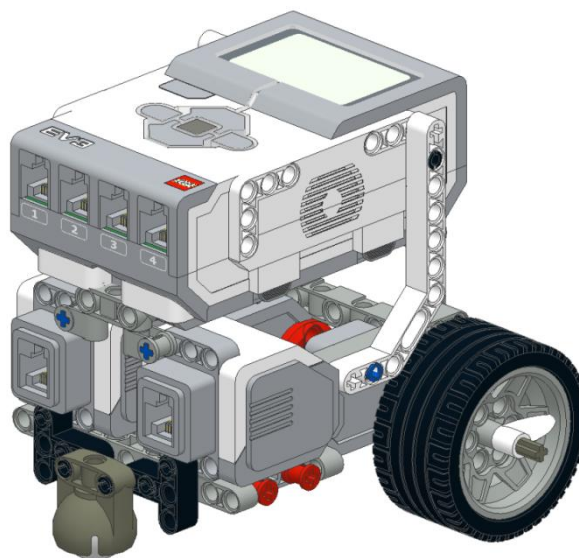
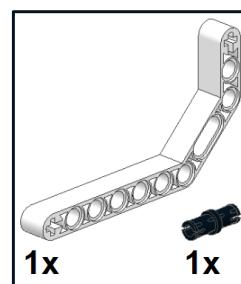

Подключение моторов

Используйте кабели длиной 25 см. для подключения правого мотора в порт «В» и левого мотора в порт «С»

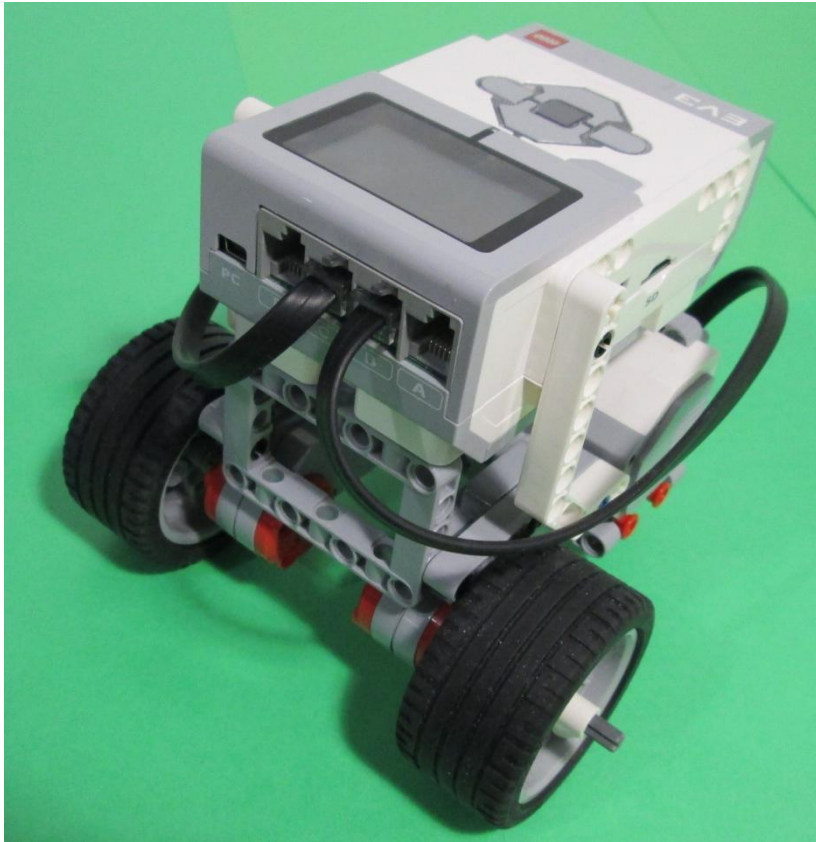

Присоединение ультразвукового датчика

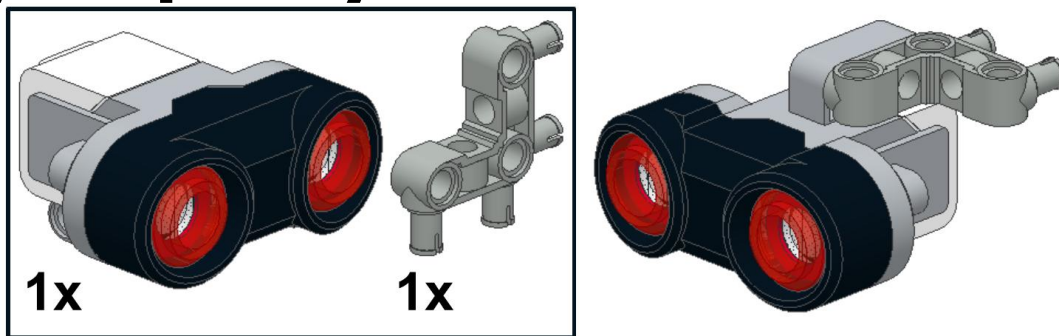

Ультразвуковой датчик подключите в порт 4

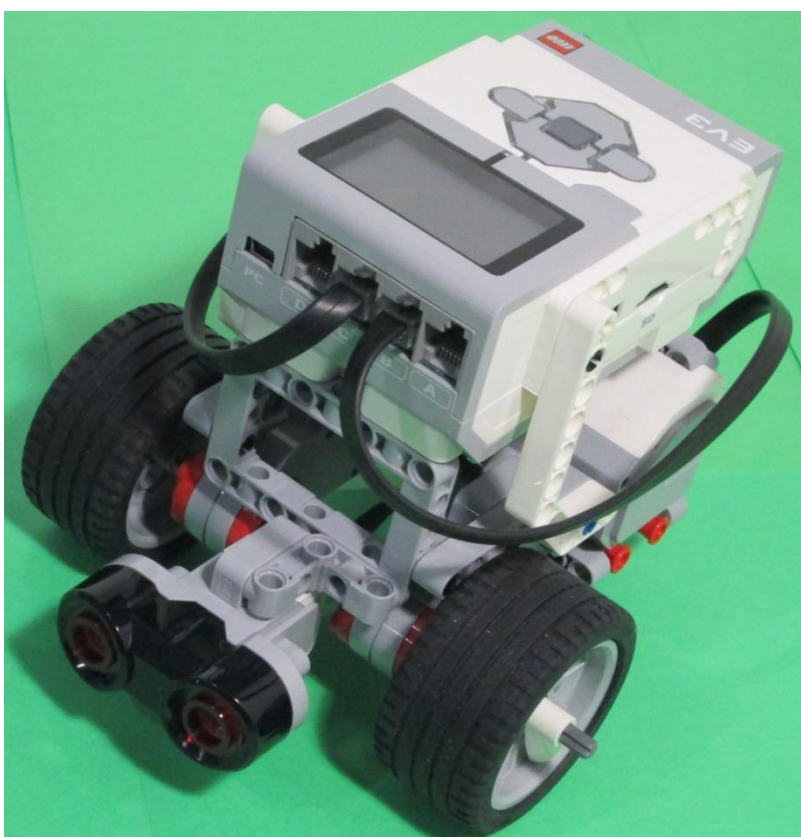

Присоединение датчика цвета

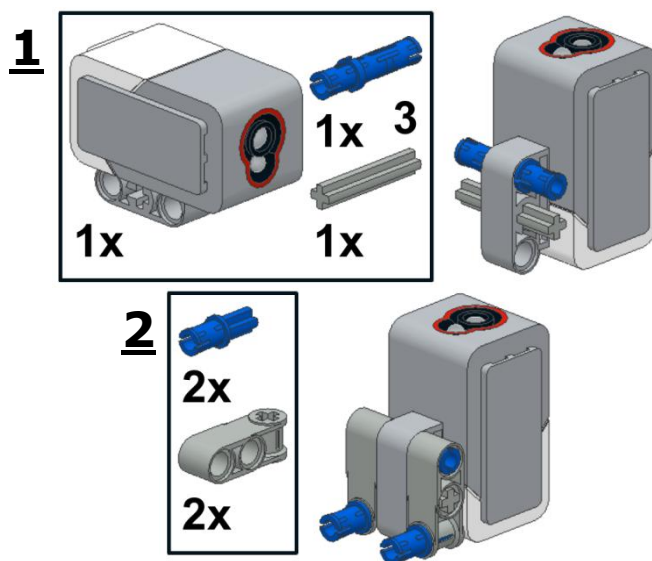

Датчик цвета подключите в порт 3



Присоединение гироскопа

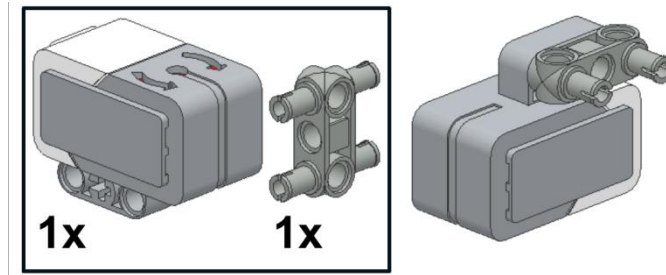

Гироскоп подключите в порт 2



Присоединение датчика касания

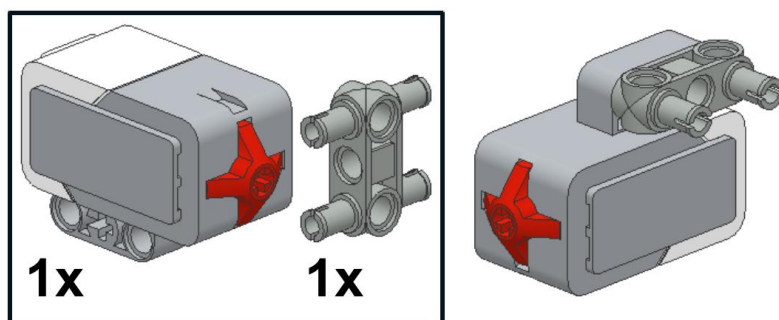

Датчик касания подключите в порт 1



Датчик цвета + ультразвуковой датчик

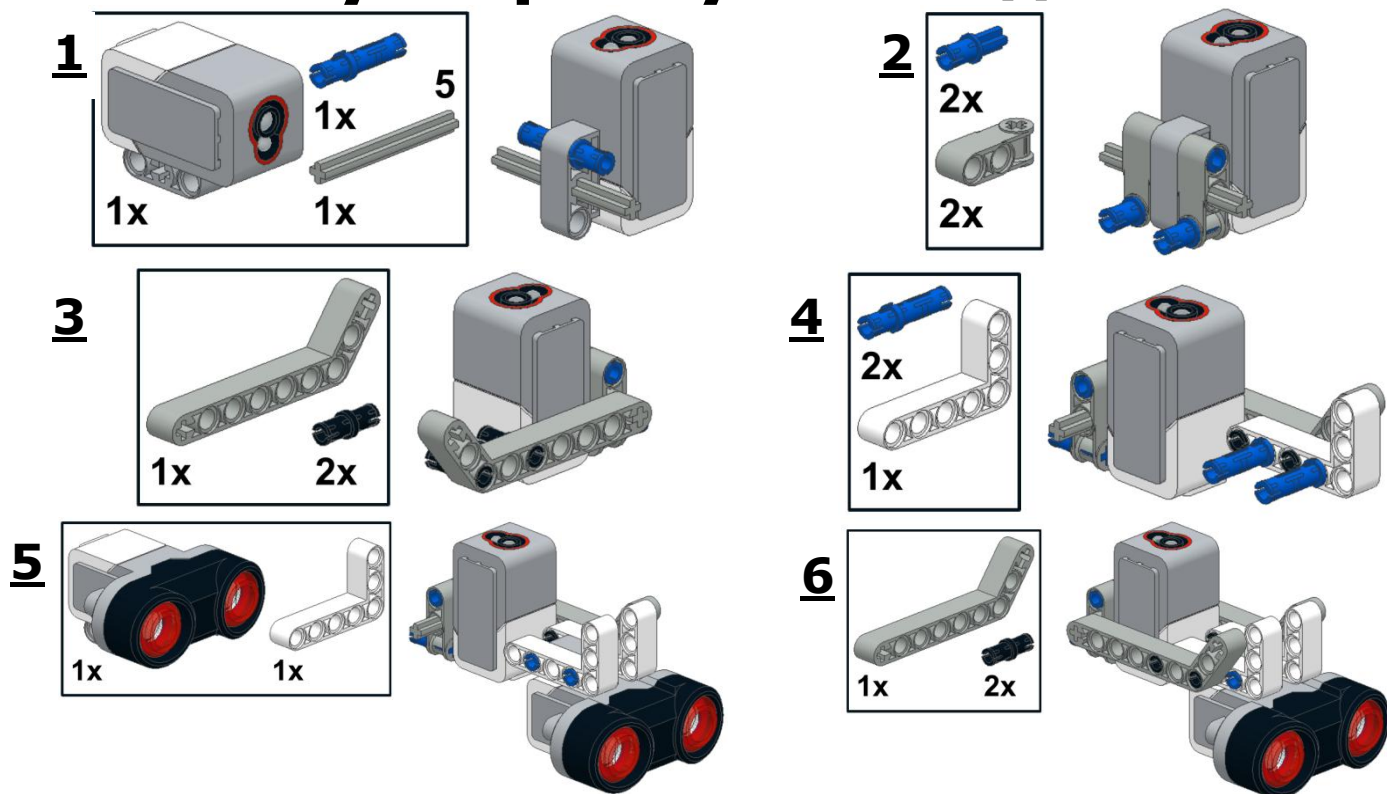

Датчик цвета подключите в порт 3, ультразвуковой датчик – в порт 4



Два датчика цвета + ультразвуковой датчик

1 Используйте два датчика цвета, собираемых на странице 10

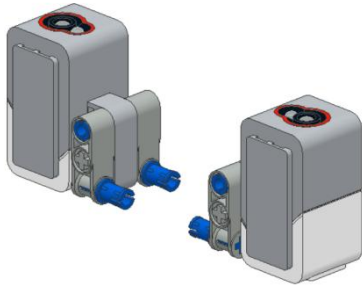

2

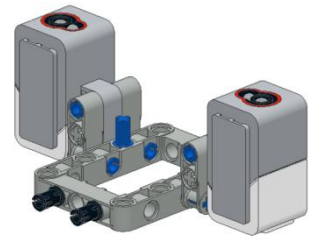
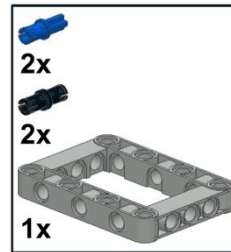

3

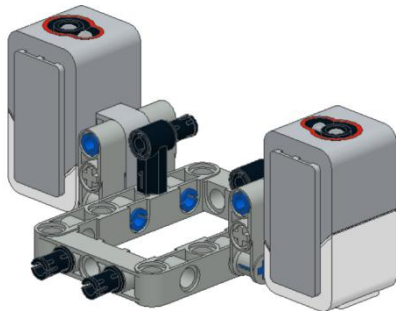

4

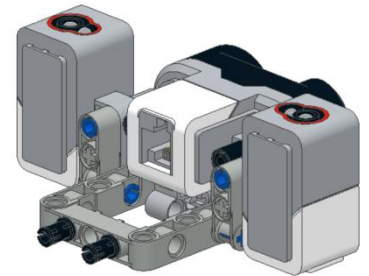
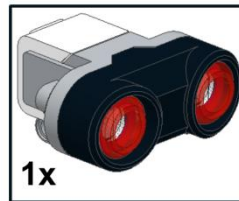

Два датчика цвета подключите в порты 2 и 3, ультразвуковой датчик – в порт 4

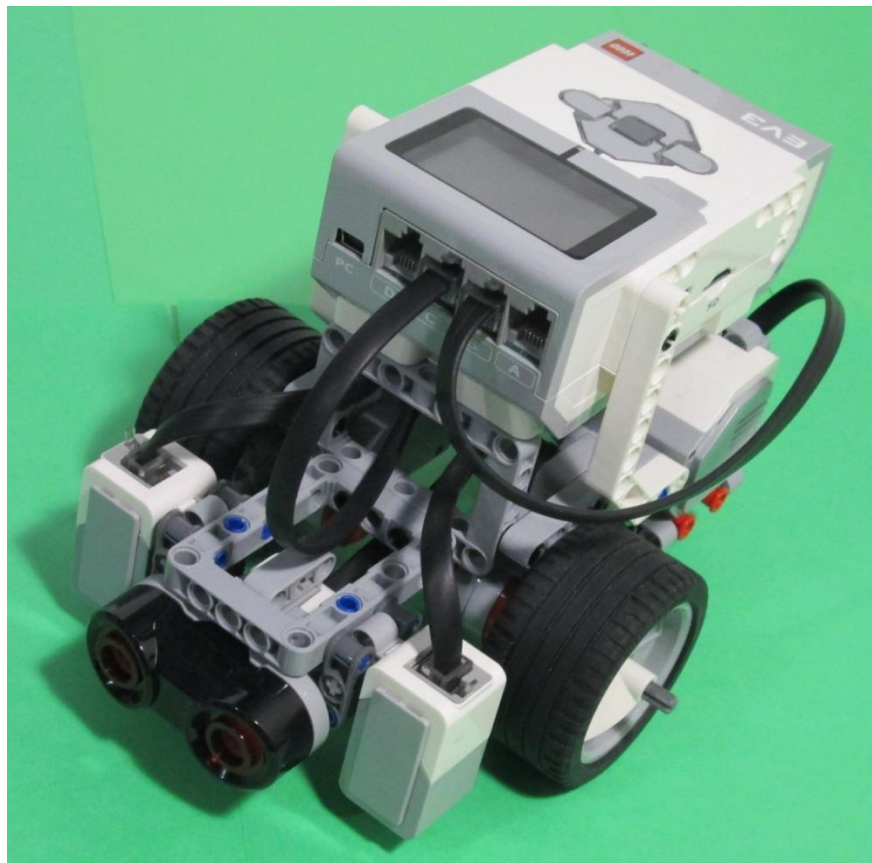

Клешни

1

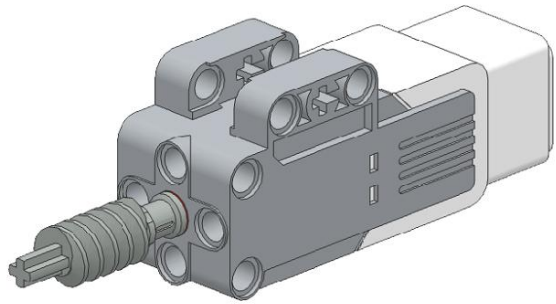
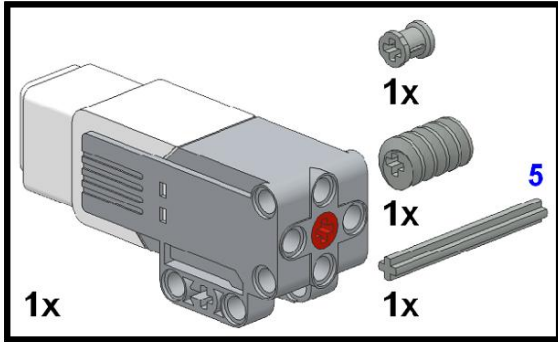

2

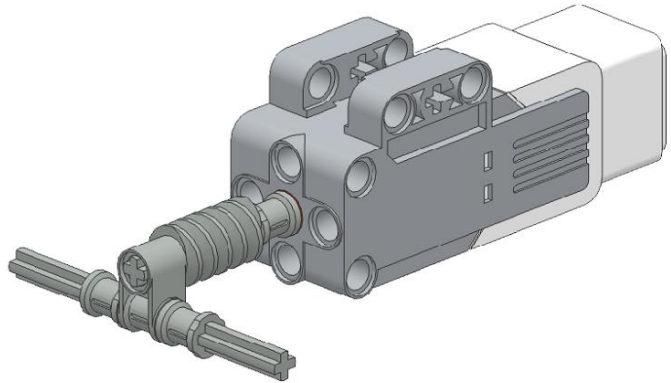
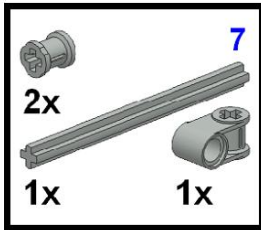

3

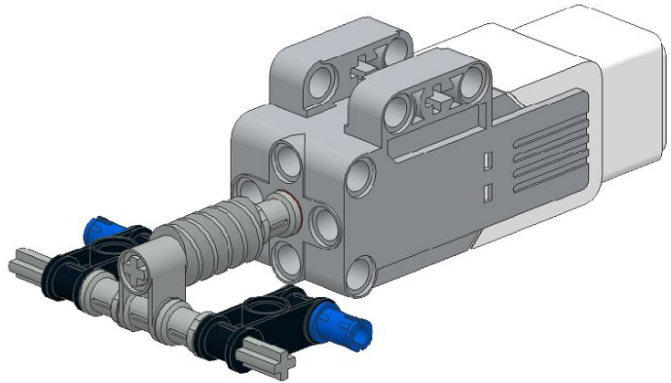
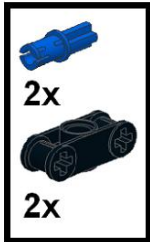

4

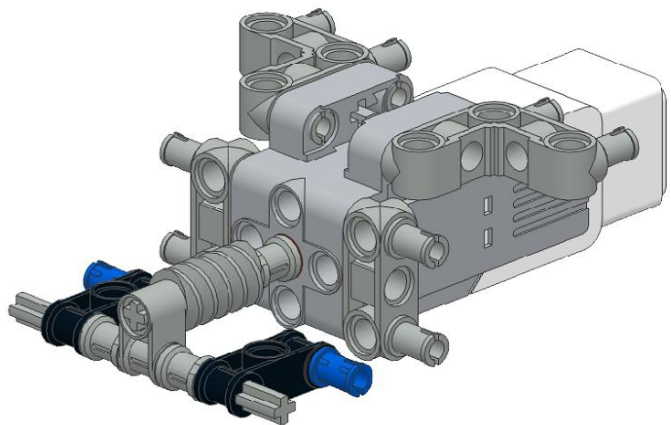
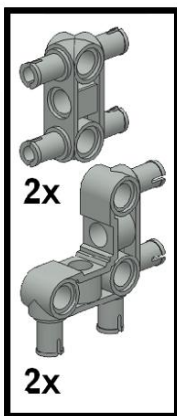

5

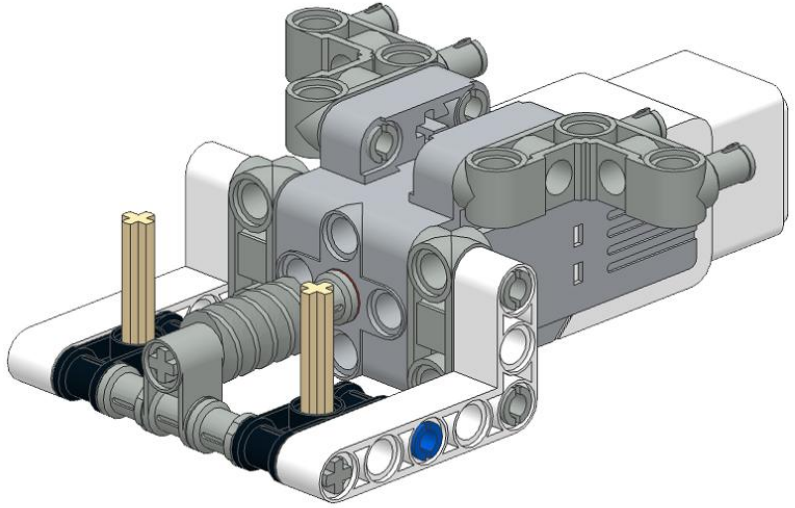
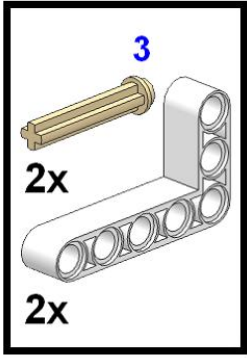

6

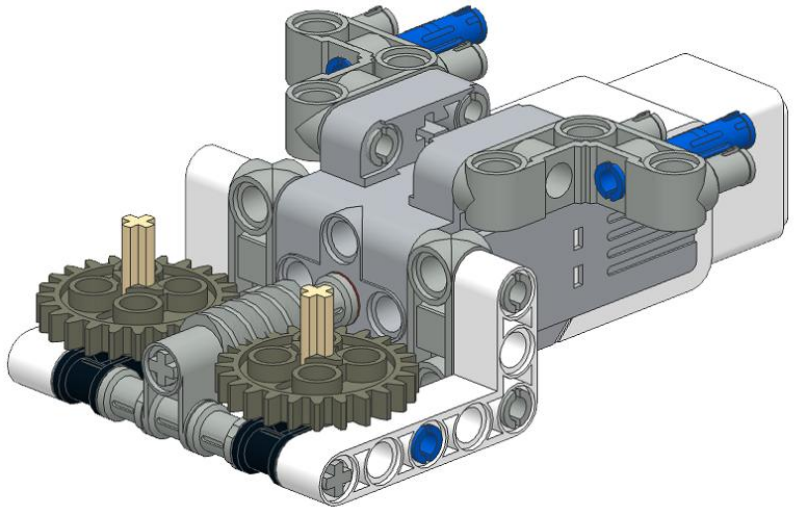
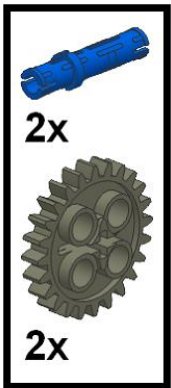

7

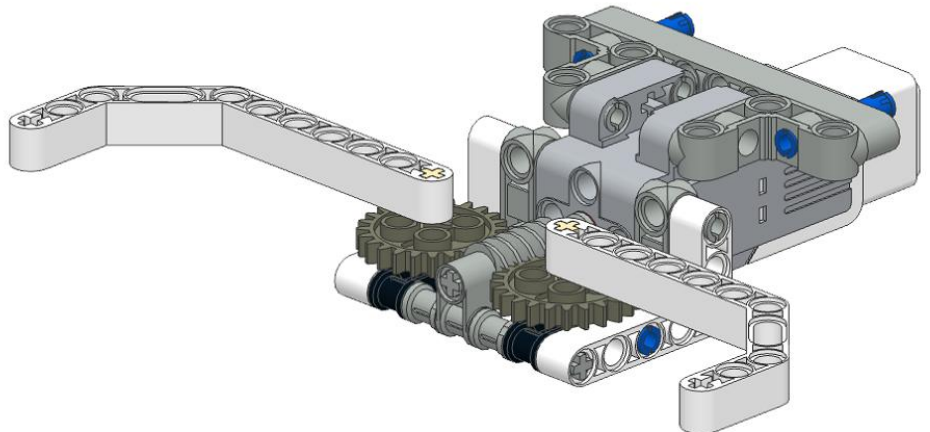
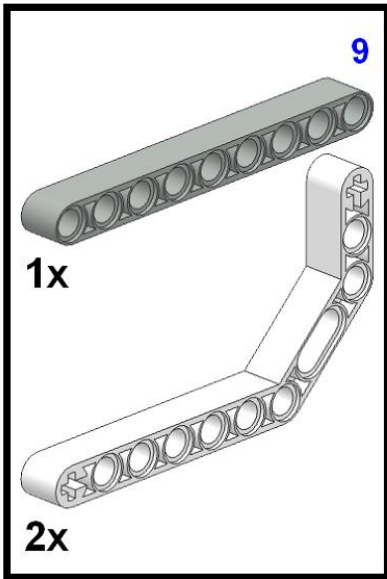

Средний мотор подключите в порт А

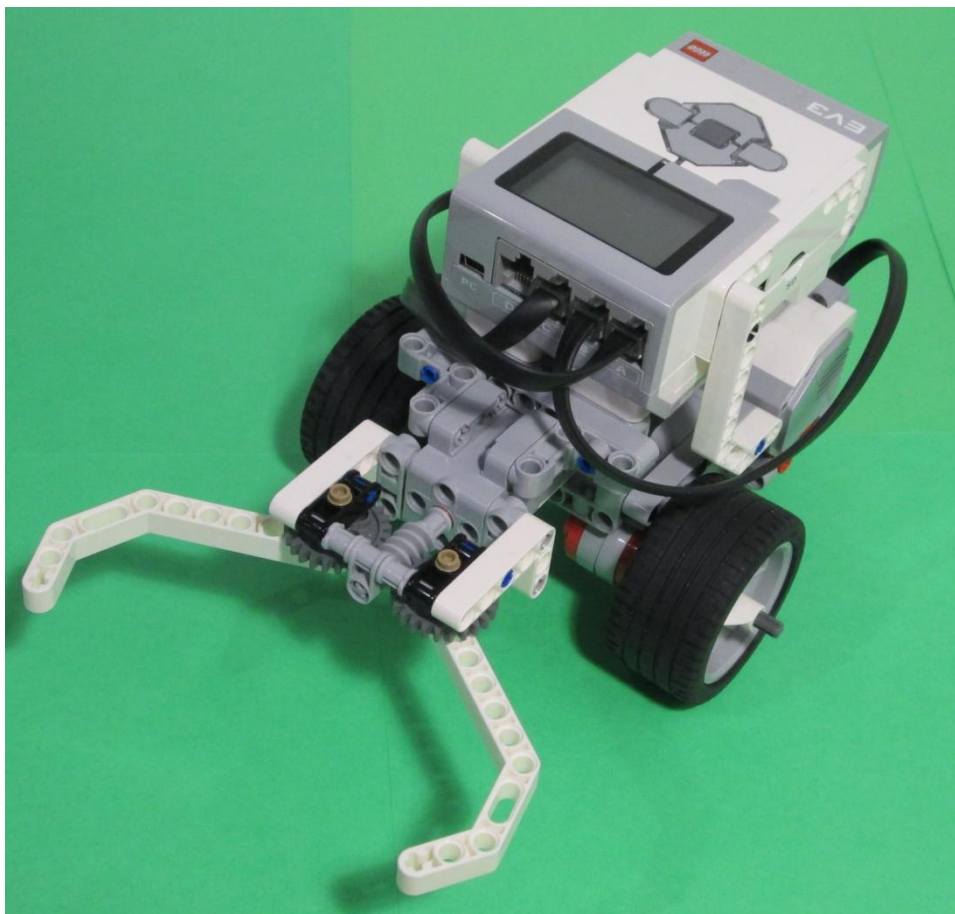

Подъемник

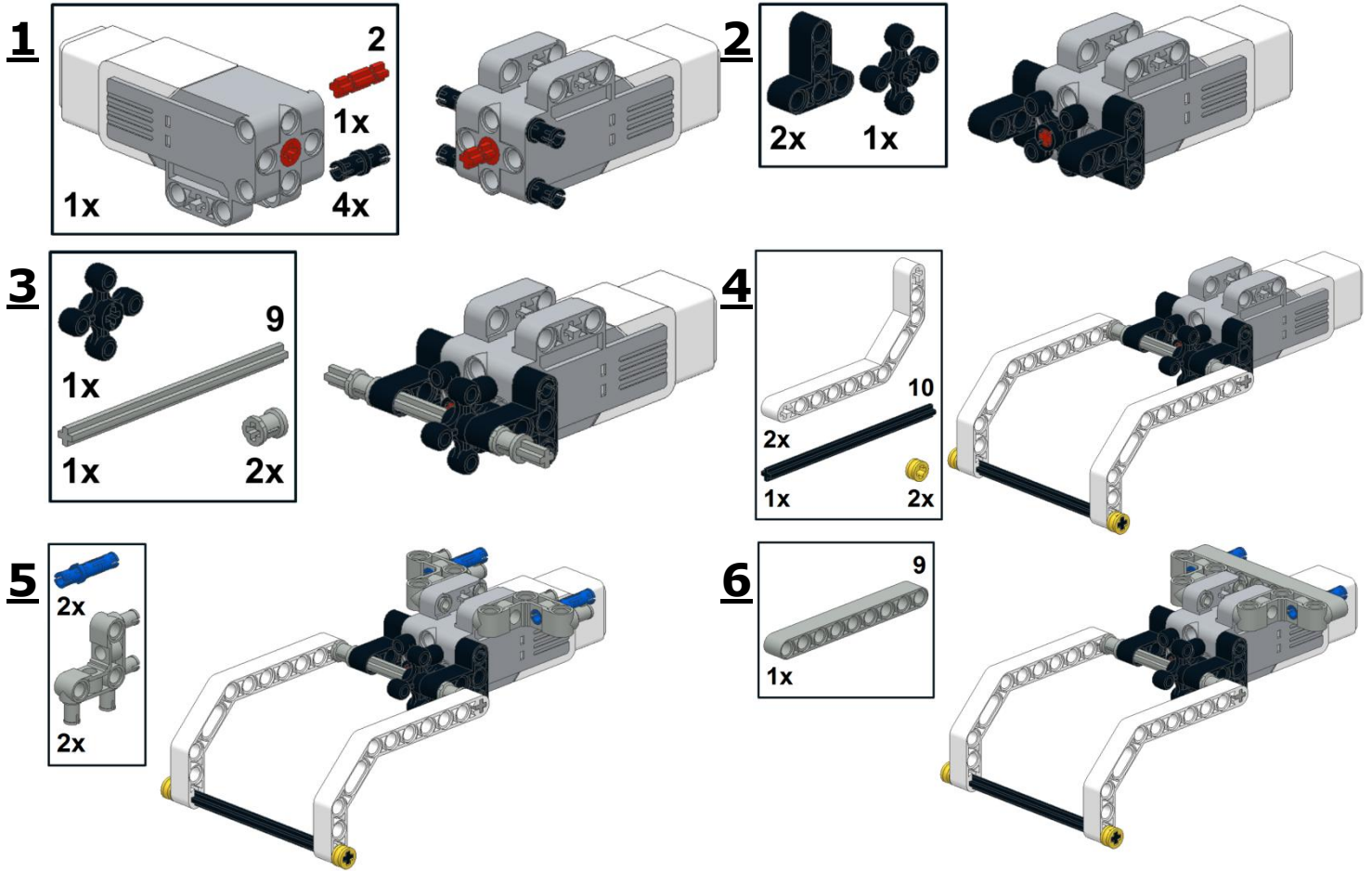

Средний мотор подключите в порт А

